

12. Technische Daten.

BMW 740i, BMW 740Li.



| | | BMW 740i | BMW 740Li |
|---|--------------------|--|--------------------|
| Karosserie | | | |
| Anzahl Türen / Sitzplätze | | 4 / 5 | 4 / 5 |
| Länge/Breite/Höhe ¹⁾ (leer) | mm | 5098 / 1902 / 1478 | 5238 / 1902 / 1485 |
| Radstand | mm | 3070 | 3210 |
| Spurweite vorne/hinten | mm | 1618 / 1646 | 1618 / 1646 |
| Bodenfreiheit | mm | 135 | 135 |
| Wendekreis | m | 12,3 | 12,8 |
| Tankinhalt | ca. l | 78 | 78 |
| Motoröl ²⁾ | l | 6,5 | 6,5 |
| Leergewicht nach DIN/EU | kg | 1725 / 1800 | 1770 / 1845 |
| Zuladung nach DIN | kg | 675 | 675 |
| Zul. Gesamtgewicht | kg | 2400 | 2445 |
| Zul. Achslasten vorne/hinten | kg | 1135 / 1320 | 1155 / 1340 |
| Zul. Anhängelast (12%) gebremst/ungebremst | kg | 2100 / 750 | 2100 / 750 |
| Zul. Dachlast/Zul. Stützlast | kg | 100 / 100 | 100 / 100 |
| Kofferraumvolumen | l | 515 | 515 |
| Luftwiderstand | c _x x A | 0,24 x 2,41 | 0,24 x 2,42 |
| Motor | | | |
| Bauart/Anz. Zylinder/Ventile | | R / 6 / 4 | R / 6 / 4 |
| Motor-Technologie | | BMW TwinPower Turbo Technologie: Twin-Scroll-Turbolader, Direkteinspritzung High Precision Injection, vollvariable Ventilsteuerung (VALVETRONIC), variable Nockenwellensteuerung Doppel-VANOS | |
| Hubraum effektiv | cm ³ | 2998 | 2998 |
| Hub / Bohrung | mm | 94,6 / 82,0 | 94,6 / 82,0 |
| Verdichtung | :1 | 11,0 | 11,0 |
| Kraftstoff | | min ROZ 91 | min ROZ 91 |
| Leistung | kW/PS | 240 / 326 | 240 / 326 |
| bei Drehzahl | min ⁻¹ | 5500 – 6500 | 5500 – 6500 |
| Drehmoment | Nm | 450 | 450 |
| bei Drehzahl | min ⁻¹ | 1380 – 5000 | 1380 – 5000 |
| Elektrik | | | |
| Batterie/Einbauort | Ah/– | 105 / Gepäckraum | 105 / Gepäckraum |
| Lichtmaschine | A/W | 180 / 2520 | 180 / 2520 |
| Fahrdynamik und Sicherheit | | | |
| Vorderradaufhängung | | Doppelquerlenkerachse mit aufgelöster unterer Lenkerebene in Aluminiumbauweise, kleiner Lenkrollradius, Bremsnickreduzierung, Luftfederung mit Niveauregulierung | |
| Hinterradaufhängung | | Fünflenkerachse in Aluminiumbauweise, lenkbar, mit Anfahr- und Bremsnickausgleich, doppelt akustisch entkoppelt, Luftfederung mit Niveauregulierung | |
| Bremse vorne | | Vierkolben-Festsattel-Scheibenbremsen, belüftet | |
| Bremse hinten | | Einkolben-Faustsattel-Scheibenbremsen, belüftet | |
| Fahrstabilitätssysteme | | Serienmäßig: DSC inkl. ABS, ASC und DTC (Dynamische Traktions Control), Kurvenbremshilfe CBC, Bremsassistent DBC, Trockenbremsfunktion, Fading-Ausgleich, Anfahrassistent, Dynamische Dämpfer Control | |
| Sicherheitsausstattung | | Serienmäßig: Airbags für Fahrer und Beifahrer, Seitenairbags für Fahrer und Beifahrer, Kopfairbags für die vordere und hintere Sitzreihe, Dreipunkt-Automatikgurte für alle Sitzplätze, vorn mit Gurtstrammer und Gurtkraftbegrenzer, Crash-Sensoren, Reifendruckanzeige | |
| Lenkung | | Elektromechanische Servolenkung (EPS) mit Servotronic Funktion, optional: Integral-Aktivlenkung | |
| Gesamtübersetzung Lenkung | :1 | 16,9 | 16,9 |
| Reifen vorne/hinten | | 225/60 R17 99Y | 225/60 R17 99Y |
| Felgen vorne/hinten | | 7,5J x 17 LM | 7,5J x 17 LM |

| | | BMW 740i | BMW 740Li |
|---|----------|--|----------------------------|
| Getriebe | | | |
| Getriebeart | | 8-Gang Steptronic Getriebe | 8-Gang Steptronic Getriebe |
| Getriebeübersetzung I | :1 | 5,000 | 5,000 |
| II | :1 | 3,200 | 3,200 |
| III | :1 | 2,143 | 2,143 |
| IV | :1 | 1,720 | 1,720 |
| V | :1 | 1,314 | 1,314 |
| VI | :1 | 1,000 | 1,000 |
| VII | :1 | 0,822 | 0,822 |
| VIII | :1 | 0,640 | 0,640 |
| R | :1 | 3,456 | 3,456 |
| Hinterachsübersetzung | :1 | 3,077 | 3,077 |
| Fahrleistungen | | | |
| Leistungsgewicht (DIN) | kg/kW | 7,2 | 7,4 |
| Literleistung | kW/l | 80,1 | 80,1 |
| Beschleunigung 0–100 km/h | s | 5,5 | 5,6 |
| im 5. Gang 80–120 km/h | s | – | – |
| Höchstgeschwindigkeit | km/h | 250 | 250 |
| BMW EfficientDynamics | | | |
| BMW EfficientDynamics Maßnahmen serienmäßig | | Bremsenergie-Rückgewinnung mit Rekuperationsanzeige, elektromechanische Servolenkung, Auto Start Stop Funktion, Schaltpunktanzeige, ECO PRO Modus mit Segel-Funktion und Vorausschauassistent, BMW EfficientLightweight, optimierte Aerodynamikeigenschaften, aktive Luftklappensteuerung, bedarfsgerecht gesteuerte Nebenaggregate, kennfeldgeregelte Ölpumpe, abkoppelbarer Klimakompressor, Hinterachsgetriebe mit optimierten Warmlaufeigenschaften, Reifen mit reduziertem Rollwiderstand | |
| Verbrauch im EU-Zyklus ³⁾ | | | |
| mit Serienbereifung | | | |
| städtisch | l/100 km | 9,1 | 9,1 |
| außerstädtisch | l/100 km | 5,2 | 5,2 |
| insgesamt | l/100 km | 6,6 | 6,6 |
| CO ₂ | g/km | 154 | 154 |
| mit Felgen 8J x 18 und Reifen 245/50 R18, mit Felgen 8,5J x 19 und Reifen 245/45 R19 sowie mit Winterbereifung | | | |
| städtisch | l/100 km | 9,4 | 9,4 |
| außerstädtisch | l/100 km | 5,3 | 5,3 |
| insgesamt | l/100 km | 6,8 | 6,8 |
| CO ₂ | g/km | 159 | 159 |
| mit Felgen 8,5J x 19 vorn, 9,5J x 19 hinten und Reifen 245/45 R19 vorn, 275/40 R19 hinten, mit Felgen 8,5J x 20 vorn, 10J x 20 hinten und Reifen 245/40 R20 vorn, 275/35 R20 hinten, mit Felgen 8,5J x 21 vorn, 10J x 21 hinten und Reifen 245/35 R21 vorn, 275/30 R21 hinten | | | |
| städtisch | l/100 km | 9,7 | 9,7 |
| außerstädtisch | l/100 km | 5,5 | 5,5 |
| insgesamt | l/100 km | 7,0 | 7,0 |
| CO ₂ | g/km | 164 | 164 |
| Emissionseinstufung | | EU6 | EU6 |
| Versicherungseinstufung | | | |
| KH / VK / TK | | ⁴⁾ | ⁴⁾ |

Technische Daten gültig für ACEA Märkte/Zulassungsrelevante Daten teilweise nur für Deutschland (Gewichte)

¹⁾ Höhe einschließlich Dachfinne

²⁾ Öl-Wechselmenge

³⁾ Kraftstoffverbrauchs- und CO₂-Emissionswerte abhängig vom gewählten Reifenformat

⁴⁾ Angaben noch nicht verfügbar

BMW 750i xDrive, BMW 750Li xDrive.

| | | BMW 750i xDrive | BMW 750Li xDrive |
|---|--------------------|--|-------------------------|
| Karosserie | | | |
| Anzahl Türen / Sitzplätze | | 4 / 5 | 4 / 5 |
| Länge/Breite/Höhe ¹⁾ (leer) | mm | 5098 / 1902 / 1478 | 5238 / 1902 / 1485 |
| Radstand | mm | 3070 | 3210 |
| Spurweite vorne/hinten | mm | 1611 / 1640 | 1611 / 1640 |
| Bodenfreiheit | mm | 135 | 135 |
| Wendekreis | m | 12,5 | 12,9 |
| Tankinhalt | ca. l | 78 | 78 |
| Motoröl ²⁾ | l | 9,5 | 9,5 |
| Leergewicht nach DIN/EU | kg | 1870 / 1945 | 1915 / 1990 |
| Zuladung nach DIN | kg | 705 | 700 |
| Zul. Gesamtgewicht | kg | 2575 | 2615 |
| Zul. Achslasten vorne/hinten | kg | 1270 / 1355 | 1285 / 1385 |
| Zul. Anhängelast (12%) gebremst/ungebremst | kg | 2300 / 750 | 2300 / 750 |
| Zul. Dachlast/Zul. Stützlast | kg | 100 / 100 | 100 / 100 |
| Kofferraumvolumen | l | 515 | 515 |
| Luftwiderstand | c _x x A | 0,27 x 2,41 | 0,27 x 2,42 |
| Motor | | | |
| Bauart/Anz. Zylinder/Ventile | | V / 8 / 4 | V / 8 / 4 |
| Motor-Technologie | | BMW TwinPower Turbo Technologie: zwei Twin-Scroll-Turbolader, Direkteinspritzung High Precision Injection, vollvariable Ventilsteuerung (VALVETRONIC), variable Nockenwellensteuerung Doppel-VANOS | |
| Hubraum effektiv | cm ³ | 4395 | 4395 |
| Hub / Bohrung | mm | 88,3 / 89,0 | 88,3 / 89,0 |
| Verdichtung | :1 | 10,5 | 10,5 |
| Kraftstoff | | min ROZ 91 | min ROZ 91 |
| Leistung | kW/PS | 330 / 450 | 330 / 450 |
| bei Drehzahl | min ⁻¹ | 5500 – 6000 | 5500 – 6000 |
| Drehmoment | Nm | 650 | 650 |
| bei Drehzahl | min ⁻¹ | 1800 – 4500 | 1800 – 4500 |
| Elektrik | | | |
| Batterie/Einbauort | Ah/– | 105 / Gepäckraum | 105 / Gepäckraum |
| Lichtmaschine | A/W | 250 / 3500 | 250 / 3500 |
| Fahrdynamik und Sicherheit | | | |
| Vorderradaufhängung | | Doppelquerlenkerachse mit aufgelöster unterer Lenkerebene in Aluminiumbauweise, kleiner Lenkrollradius, Bremsnickreduzierung, Luftfederung mit Niveauregulierung | |
| Hinterradaufhängung | | Fünflenkerachse in Aluminiumbauweise, lenkbar, mit Anfahr- und Bremsnickausgleich, doppelt akustisch entkoppelt, Luftfederung mit Niveauregulierung | |
| Bremse vorne | | Vierkolben-Festsattel-Scheibenbremsen, belüftet | |
| Bremse hinten | | Einkolben-Faustsattel-Scheibenbremsen, belüftet | |
| Fahrstabilitätssysteme | | Serienmäßig: DSC inkl. ABS, ASC und DTC (Dynamische Traktions Control), Kurvenbremshilfe CBC, Bremsassistent DBC, Trockenbremsfunktion, Fading-Ausgleich, Anfahrassistent, Vernetzung mit Allradsystem xDrive, Dynamische Dämpfer Control | |
| Sicherheitsausstattung | | Serienmäßig: Airbags für Fahrer und Beifahrer, Seitenairbags für Fahrer und Beifahrer, Kopfairbags für die vordere und hintere Sitzreihe, Dreipunkt-Automatikgurte für alle Sitzplätze, vorn mit Gurtstrammer und Gurtkraftbegrenzer, Crash-Sensoren, Reifendruckanzeige | |
| Lenkung | | Elektromechanische Servolenkung (EPS) mit Servotronic Funktion, optional: Integral-Aktivlenkung | |
| Gesamtübersetzung Lenkung | :1 | 16,9 | 16,9 |
| Reifen vorne/hinten | | 245/50 R18 100Y | 245/50 R18 100Y |
| Felgen vorne/hinten | | 8J x 18 LM | 8J x 18 LM |

| | | BMW 750i xDrive | BMW 750Li xDrive |
|---|----------|---|----------------------------|
| Getriebe | | | |
| Getriebeart | | 8-Gang Steptronic Getriebe | 8-Gang Steptronic Getriebe |
| Getriebeübersetzung I | :1 | 5,000 | 5,000 |
| II | :1 | 3,200 | 3,200 |
| III | :1 | 2,143 | 2,143 |
| IV | :1 | 1,720 | 1,720 |
| V | :1 | 1,313 | 1,313 |
| VI | :1 | 1,000 | 1,000 |
| VII | :1 | 0,823 | 0,823 |
| VIII | :1 | 0,640 | 0,640 |
| R | :1 | 3,478 | 3,478 |
| Hinterachsübersetzung | :1 | 2,813 | 2,813 |
| Fahrleistungen | | | |
| Leistungsgewicht (DIN) | kg/kW | 5,7 | 5,8 |
| Literleistung | kW/l | 75,1 | 75,1 |
| Beschleunigung 0–100 km/h | s | 4,4 | 4,5 |
| im 5. Gang 80–120 km/h | s | – | – |
| Höchstgeschwindigkeit | km/h | 250 | 250 |
| BMW EfficientDynamics | | | |
| BMW EfficientDynamics Maßnahmen serienmäßig | | Bremsenergie-Rückgewinnung mit Rekuperationsanzeige, elektromechanische Servolenkung, Auto Start Stop Funktion, Schaltpunktanzeige, ECO PRO Modus mit Segel-Funktion und Vorausschauassistent, BMW EfficientLightweight, optimierte Aerodynamikeigenschaften, aktive Luftklappensteuerung, bedarfsgerecht gesteuerte Nebenaggregate, kennfeldgeregelte Ölpumpe, abkoppelbarer Klimakompressor, Hinterachsgetriebe mit optimierten Warmlaufeigenschaften, Wirkungsgrad- und gewichtsoptimierter Allradantrieb, Reifen mit reduziertem Rollwiderstand | |
| Verbrauch im EU-Zyklus ³⁾ | | | |
| mit Serienbereifung | | | |
| städtisch | l/100 km | 11,4 | 11,6 |
| außerstädtisch | l/100 km | 6,2 | 6,3 |
| insgesamt | l/100 km | 8,1 | 8,3 |
| CO ₂ | g/km | 189 | 192 |
| mit Felgen 8,5J x 19 und Reifen 245/45 R19 sowie mit Winterbereifung | | | |
| städtisch | l/100 km | 11,6 | 11,6 |
| außerstädtisch | l/100 km | 6,2 | 6,4 |
| insgesamt | l/100 km | 8,2 | 8,3 |
| CO ₂ | g/km | 191 | 193 |
| mit Felgen 8,5J x 19 vorn, 9,5J x 19 hinten und Reifen 245/45 R19 vorn, 275/40 R19 hinten, mit Felgen 8,5J x 20 vorn, 10J x 20 hinten und Reifen 245/40 R20 vorn, 275/35 R20 hinten, mit Felgen 8,5J x 21 vorn, 10J x 21 hinten und Reifen 245/35 R21 vorn, 275/30 R21 hinten | | | |
| städtisch | l/100 km | 11,6 | 11,9 |
| außerstädtisch | l/100 km | 6,4 | 6,5 |
| insgesamt | l/100 km | 8,3 | 8,5 |
| CO ₂ | g/km | 194 | 197 |
| Emissionseinstufung | | EU6 | EU6 |
| Versicherungseinstufung | | | |
| KH / VK / TK | | ⁴⁾ | ⁴⁾ |

Technische Daten gültig für ACEA Märkte/Zulassungsrelevante Daten teilweise nur für Deutschland (Gewichte)

¹⁾ Höhe einschließlich Dachfinne

²⁾ Öl-Wechselmenge

³⁾ Kraftstoffverbrauchs- und CO₂-Emissionswerte abhängig vom gewählten Reifenformat

⁴⁾ Angaben noch nicht verfügbar

BMW 730d, BMW 730Ld.

| | | BMW 730d | BMW 730Ld |
|---|--------------------|--|--------------------|
| Karosserie | | | |
| Anzahl Türen / Sitzplätze | | 4 / 5 | 4 / 5 |
| Länge/Breite/Höhe ¹⁾ (leer) | mm | 5098 / 1902 / 1478 | 5238 / 1902 / 1485 |
| Radstand | mm | 3070 | 3210 |
| Spurweite vorne/hinten | mm | 1618 / 1646 | 1618 / 1646 |
| Bodenfreiheit | mm | 135 | 135 |
| Wendekreis | m | 12,3 | 12,8 |
| Tankinhalt | ca. l | 78 | 78 |
| Motoröl ²⁾ | l | 6,5 | 6,5 |
| Leergewicht nach DIN/EU | kg | 1755 / 1830 | 1795 / 1870 |
| Zuladung nach DIN | kg | 695 | 695 |
| Zul. Gesamtgewicht | kg | 2450 | 2490 |
| Zul. Achslasten vorne/hinten | kg | 1175 / 1340 | 1195 / 1360 |
| Zul. Anhängelast (12%) gebremst/ungebremst | kg | 2100 / 750 | 2100 / 750 |
| Zul. Dachlast/Zul. Stützlast | kg | 100 / 100 | 100 / 100 |
| Kofferraumvolumen | l | 515 | 515 |
| Luftwiderstand | c _x x A | 0,24 x 2,41 | 0,24 x 2,42 |
| Motor | | | |
| Bauart/Anz. Zylinder/Ventile | | R / 6 / 4 | R / 6 / 4 |
| Motor-Technologie | | BMW TwinPower Turbo Technologie: Turbolader mit variabler Einlassgeometrie, Common-Rail-Direkteinspritzung mit Piezo-Injektoren (max. Einspritzdruck: 2500 bar) | |
| Hubraum effektiv | cm ³ | 2993 | 2993 |
| Hub / Bohrung | mm | 90,0 / 84,0 | 90,0 / 84,0 |
| Verdichtung | :1 | 16,5 | 16,5 |
| Kraftstoff | | Diesel | Diesel |
| Leistung | kW/PS | 195 / 265 | 195 / 265 |
| bei Drehzahl | min ⁻¹ | 4000 | 4000 |
| Drehmoment | Nm | 620 | 620 |
| bei Drehzahl | min ⁻¹ | 2000 – 2500 | 2000 – 2500 |
| Elektrik | | | |
| Batterie/Einbauort | Ah/– | 105 / Gepäckraum | 105 / Gepäckraum |
| Lichtmaschine | A/W | 180 / 2520 | 180 / 2520 |
| Fahrdynamik und Sicherheit | | | |
| Vorderradaufhängung | | Doppelquerlenkerachse mit aufgelöster unterer Lenkerebene in Aluminiumbauweise, kleiner Lenkrollradius, Bremsnickreduzierung, Luftfederung mit Niveauregulierung | |
| Hinterradaufhängung | | Fünflenkerachse in Aluminiumbauweise, lenkbar, mit Anfahr- und Bremsnickausgleich, doppelt akustisch entkoppelt, Luftfederung mit Niveauregulierung | |
| Bremse vorne | | Vierkolben-Festsattel-Scheibenbremsen, belüftet | |
| Bremse hinten | | Einkolben-Faustsattel-Scheibenbremsen, belüftet | |
| Fahrstabilitätssysteme | | Serienmäßig: DSC inkl. ABS, ASC und DTC (Dynamische Traktions Control), Kurvenbremshilfe CBC, Bremsassistent DBC, Trockenbremsfunktion, Fading-Ausgleich, Anfahrassistent, Dynamische Dämpfer Control | |
| Sicherheitsausstattung | | Serienmäßig: Airbags für Fahrer und Beifahrer, Seitenairbags für Fahrer und Beifahrer, Kopfairbags für die vordere und hintere Sitzreihe, Dreipunkt-Automatikgurte für alle Sitzplätze, vorn mit Gurtstrammer und Gurtkraftbegrenzer, Crash-Sensoren, Reifendruckanzeige | |
| Lenkung | | Elektromechanische Servolenkung (EPS) mit Servotronic Funktion, optional: Integral-Aktivlenkung | |
| Gesamtübersetzung Lenkung | :1 | 16,9 | 16,9 |
| Reifen vorne/hinten | | 225/60 R17 99Y | 225/60 R17 99Y |
| Felgen vorne/hinten | | 7,5J x 17 LM | 7,5J x 17 LM |

| | | BMW 730d | BMW 730Ld |
|---|----------|--|----------------------------|
| Getriebe | | | |
| Getriebeart | | 8-Gang Steptronic Getriebe | 8-Gang Steptronic Getriebe |
| Getriebeübersetzung I | :1 | 5,000 | 5,000 |
| II | :1 | 3,200 | 3,200 |
| III | :1 | 2,143 | 2,143 |
| IV | :1 | 1,720 | 1,720 |
| V | :1 | 1,313 | 1,313 |
| VI | :1 | 1,000 | 1,000 |
| VII | :1 | 0,823 | 0,823 |
| VIII | :1 | 0,640 | 0,640 |
| R | :1 | 3,478 | 3,478 |
| Hinterachsübersetzung | :1 | 2,563 | 2,563 |
| Fahrleistungen | | | |
| Leistungsgewicht (DIN) | kg/kW | 9,0 | 9,2 |
| Literleistung | kW/l | 65,2 | 65,2 |
| Beschleunigung 0–100 km/h | s | 6,1 | 6,2 |
| im 5. Gang 80–120 km/h | s | – | – |
| Höchstgeschwindigkeit | km/h | 250 | 250 |
| BMW EfficientDynamics | | | |
| BMW EfficientDynamics Maßnahmen serienmäßig | | Bremsenergie-Rückgewinnung mit Rekuperationsanzeige, elektromechanische Servolenkung, Auto Start Stop Funktion, Schaltpunktanzeige, ECO PRO Modus mit Segel-Funktion und Vorausschauassistent, BMW EfficientLightweight, optimierte Aerodynamikeigenschaften, aktive Luftklappensteuerung, bedarfsgerecht gesteuerte Nebenaggregate, kennfeldgeregelte Ölpumpe, abkoppelbarer Klimakompressor, Hinterachsgetriebe mit optimierten Warmlaufeigenschaften, Reifen mit reduziertem Rollwiderstand | |
| Verbrauch im EU-Zyklus ³⁾ | | | |
| mit Serienbereifung | | | |
| städtisch | l/100 km | 5,3 | 5,5 |
| außerstädtisch | l/100 km | 4,0 | 4,1 |
| insgesamt | l/100 km | 4,5 | 4,6 |
| CO ₂ | g/km | 119 | 122 |
| mit Felgen 8J x 18 und Reifen 245/50 R18, mit Felgen 8,5J x 19 und Reifen 245/45 R19 sowie mit Winterbereifung | | | |
| städtisch | l/100 km | 5,5 | 5,7 |
| außerstädtisch | l/100 km | 4,2 | 4,3 |
| insgesamt | l/100 km | 4,7 | 4,8 |
| CO ₂ | g/km | 124 | 127 |
| mit Felgen 8,5J x 19 vorn, 9,5J x 19 hinten und Reifen 245/45 R19 vorn, 275/40 R19 hinten, mit Felgen 8,5J x 20 vorn, 10J x 20 hinten und Reifen 245/40 R20 vorn, 275/35 R20 hinten, mit Felgen 8,5J x 21 vorn, 10J x 21 hinten und Reifen 245/35 R21 vorn, 275/30 R21 hinten | | | |
| städtisch | l/100 km | 5,8 | 5,9 |
| außerstädtisch | l/100 km | 4,4 | 4,4 |
| insgesamt | l/100 km | 4,9 | 5,0 |
| CO ₂ | g/km | 129 | 132 |
| Emissionseinstufung | | EU6 | EU6 |
| Versicherungseinstufung | | | |
| KH / VK / TK | | 4) | 4) |

Technische Daten gültig für ACEA Märkte/Zulassungsrelevante Daten teilweise nur für Deutschland (Gewichte)

¹⁾ Höhe einschließlich Dachfinne

²⁾ Öl-Wechselmenge

³⁾ Kraftstoffverbrauchs- und CO₂-Emissionswerte abhängig vom gewählten Reifenformat

⁴⁾ Angaben noch nicht verfügbar

BMW 730d xDrive, BMW 730Ld xDrive.

| | | BMW 730d xDrive | BMW 730Ld xDrive |
|--|--------------------|--|-------------------------|
| Karosserie | | | |
| Anzahl Türen / Sitzplätze | | 4 / 5 | 4 / 5 |
| Länge/Breite/Höhe ¹⁾ (leer) | mm | 5098 / 1902 / 1478 | 5238 / 1902 / 1485 |
| Radstand | mm | 3070 | 3210 |
| Spurweite vorne/hinten | mm | 1618 / 1646 | 1618 / 1646 |
| Bodenfreiheit | mm | 135 | 135 |
| Wendekreis | m | 12,5 | 12,9 |
| Tankinhalt | ca. l | 78 | 78 |
| Motoröl ²⁾ | l | 6,5 | 6,5 |
| Leergewicht nach DIN/EU | kg | 1825 / 1900 | 1870 / 1945 |
| Zuladung nach DIN | kg | 715 | 710 |
| Zul. Gesamtgewicht | kg | 2540 | 2580 |
| Zul. Achslasten vorne/hinten | kg | 1220 / 1370 | 1240 / 1395 |
| Zul. Anhängelast (12% gebremst/ungebremst) | kg | 2100 / 750 | 2100 / 750 |
| Zul. Dachlast/Zul. Stützlast | kg | 100 / 100 | 100 / 100 |
| Kofferraumvolumen | l | 515 | 515 |
| Luftwiderstand | c _x x A | 0,25 x 2,41 | 0,25 x 2,42 |
| Motor | | | |
| Bauart/Anz. Zylinder/Ventile | | R / 6 / 4 | R / 6 / 4 |
| Motor-Technologie | | BMW TwinPower Turbo Technologie: Turbolader mit variabler Einlassgeometrie, Common-Rail-Direkteinspritzung mit Piezo-Injektoren (max. Einspritzdruck: 2500 bar) | |
| Hubraum effektiv | cm ³ | 2993 | 2993 |
| Hub / Bohrung | mm | 90,0 / 84,0 | 90,0 / 84,0 |
| Verdichtung | :1 | 16,5 | 16,5 |
| Kraftstoff | | Diesel | Diesel |
| Leistung | kW/PS | 195 / 265 | 195 / 265 |
| bei Drehzahl | min ⁻¹ | 4000 | 4000 |
| Drehmoment | Nm | 620 | 620 |
| bei Drehzahl | min ⁻¹ | 2000 – 2500 | 2000 – 2500 |
| Elektrik | | | |
| Batterie/Einbauort | Ah/– | 105 / Gepäckraum | 105 / Gepäckraum |
| Lichtmaschine | A/W | 180 / 2520 | 180 / 2520 |
| Fahrdynamik und Sicherheit | | | |
| Vorderradaufhängung | | Doppelquerlenkerachse mit aufgelöster unterer Lenkerebene in Aluminiumbauweise, kleiner Lenkrollradius, Bremsnickreduzierung, Luftfederung mit Niveauregulierung | |
| Hinterradaufhängung | | Fünflenkerachse in Aluminiumbauweise, lenkbar, mit Anfahr- und Bremsnickausgleich, doppelt akustisch entkoppelt, Luftfederung mit Niveauregulierung | |
| Bremse vorne | | Vierkolben-Festsattel-Scheibenbremsen, belüftet | |
| Bremse hinten | | Einkolben-Faustsattel-Scheibenbremsen, belüftet | |
| Fahrstabilitätssysteme | | Serienmäßig: DSC inkl. ABS, ASC und DTC (Dynamische Traktions Control), Kurvenbremshilfe CBC, Bremsassistent DBC, Trockenbremsfunktion, Fading-Ausgleich, Anfahrassistent, Vernetzung mit Allradsystem xDrive, Dynamische Dämpfer Control | |
| Sicherheitsausstattung | | Serienmäßig: Airbags für Fahrer und Beifahrer, Seitenairbags für Fahrer und Beifahrer, Kopfairbags für die vordere und hintere Sitzreihe, Dreipunkt-Automatikgurte für alle Sitzplätze, vorn mit Gurtstrammer und Gurtkraftbegrenzer, Crash-Sensoren, Reifendruckanzeige | |
| Lenkung | | Elektromechanische Servolenkung (EPS) mit Servotronic Funktion, optional: Integral-Aktivlenkung | |
| Gesamtübersetzung Lenkung | :1 | 16,9 | 16,9 |
| Reifen vorne/hinten | | 225/60 R17 99Y | 225/60 R17 99Y |
| Felgen vorne/hinten | | 7,5J x 17 LM | 7,5J x 17 LM |

| | | BMW 730d xDrive | BMW 730Ld xDrive |
|---|----------|---|----------------------------|
| Getriebe | | | |
| Getriebeart | | 8-Gang Steptronic Getriebe | 8-Gang Steptronic Getriebe |
| Getriebeübersetzung I | :1 | 5,000 | 5,000 |
| II | :1 | 3,200 | 3,200 |
| III | :1 | 2,143 | 2,143 |
| IV | :1 | 1,720 | 1,720 |
| V | :1 | 1,313 | 1,313 |
| VI | :1 | 1,000 | 1,000 |
| VII | :1 | 0,823 | 0,823 |
| VIII | :1 | 0,640 | 0,640 |
| R | :1 | 3,478 | 3,478 |
| Hinterachsübersetzung | :1 | 2,563 | 2,563 |
| Fahrleistungen | | | |
| Leistungsgewicht (DIN) | kg/kW | 9,4 | 9,6 |
| Literleistung | kW/l | 65,2 | 65,2 |
| Beschleunigung 0–100 km/h | s | 5,8 | 5,9 |
| im 5. Gang 80–120 km/h | s | – | – |
| Höchstgeschwindigkeit | km/h | 250 | 250 |
| BMW EfficientDynamics | | | |
| BMW EfficientDynamics Maßnahmen serienmäßig | | Bremsenergie-Rückgewinnung mit Rekuperationsanzeige, elektromechanische Servolenkung, Auto Start Stop Funktion, Schaltpunktanzeige, ECO PRO Modus mit Segel-Funktion und Vorausschauassistent, BMW EfficientLightweight, optimierte Aerodynamikeigenschaften, aktive Luftklappensteuerung, bedarfsgerecht gesteuerte Nebenaggregate, kennfeldgeregelte Ölpumpe, abkoppelbarer Klimakompressor, Hinterachsgetriebe mit optimierten Warmlaufeigenschaften, Wirkungsgrad- und gewichtsoptimierter Allradantrieb, Reifen mit reduziertem Rollwiderstand | |
| Verbrauch im EU-Zyklus ³⁾ | | | |
| mit Serienbereifung | | | |
| städtisch | l/100 km | 5,7 | 5,7 |
| außerstädtisch | l/100 km | 4,3 | 4,3 |
| insgesamt | l/100 km | 4,8 | 4,8 |
| CO ₂ | g/km | 127 | 127 |
| mit Felgen 8J x 18 und Reifen 245/50 R18, mit Felgen 8,5J x 19 und Reifen 245/45 R19 sowie mit Winterbereifung | | | |
| städtisch | l/100 km | 5,9 | 5,9 |
| außerstädtisch | l/100 km | 4,4 | 4,4 |
| insgesamt | l/100 km | 5,0 | 5,0 |
| CO ₂ | g/km | 132 | 132 |
| mit Felgen 8,5J x 19 vorn, 9,5J x 19 hinten und Reifen 245/45 R19 vorn, 275/40 R19 hinten, mit Felgen 8,5J x 20 vorn, 10J x 20 hinten und Reifen 245/40 R20 vorn, 275/35 R20 hinten, mit Felgen 8,5J x 21 vorn, 10J x 21 hinten und Reifen 245/35 R21 vorn, 275/30 R21 hinten | | | |
| städtisch | l/100 km | 6,1 | 6,1 |
| außerstädtisch | l/100 km | 4,6 | 4,6 |
| insgesamt | l/100 km | 5,2 | 5,2 |
| CO ₂ | g/km | 137 | 137 |
| Emissionseinstufung | | EU6 | EU6 |
| Versicherungseinstufung | | | |
| KH / VK / TK | | 4) | 4) |

Technische Daten gültig für ACEA Märkte/Zulassungsrelevante Daten teilweise nur für Deutschland (Gewichte)

¹⁾ Höhe einschließlich Dachfinne

²⁾ Öl-Wechselmenge

³⁾ Kraftstoffverbrauchs- und CO₂-Emissionswerte abhängig vom gewählten Reifenformat

⁴⁾ Angaben noch nicht verfügbar

13. Leistungs- und Drehmomentdiagramme. BMW 740i, BMW 740Li.

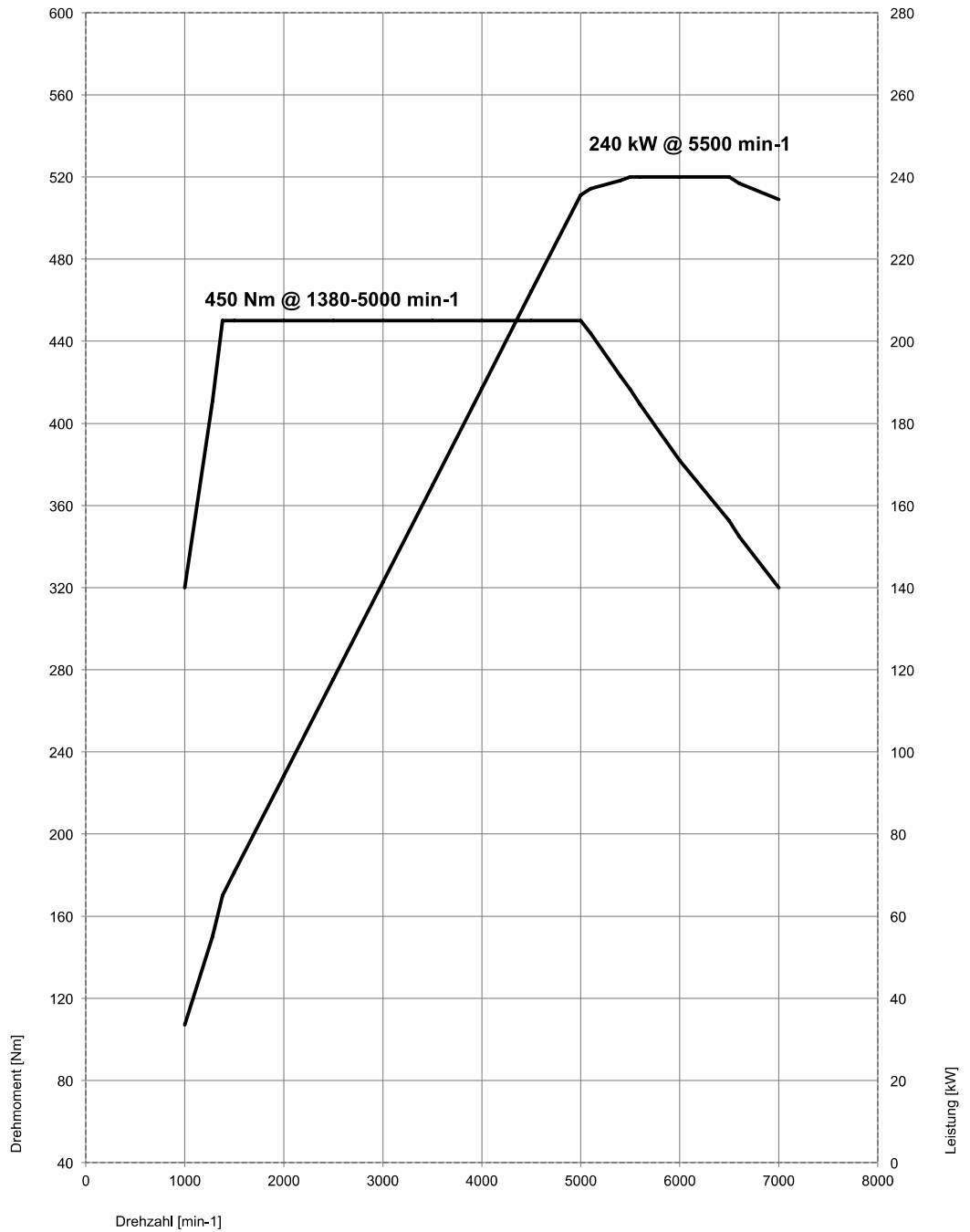

BMW 750i xDrive, BMW 750Li xDrive.

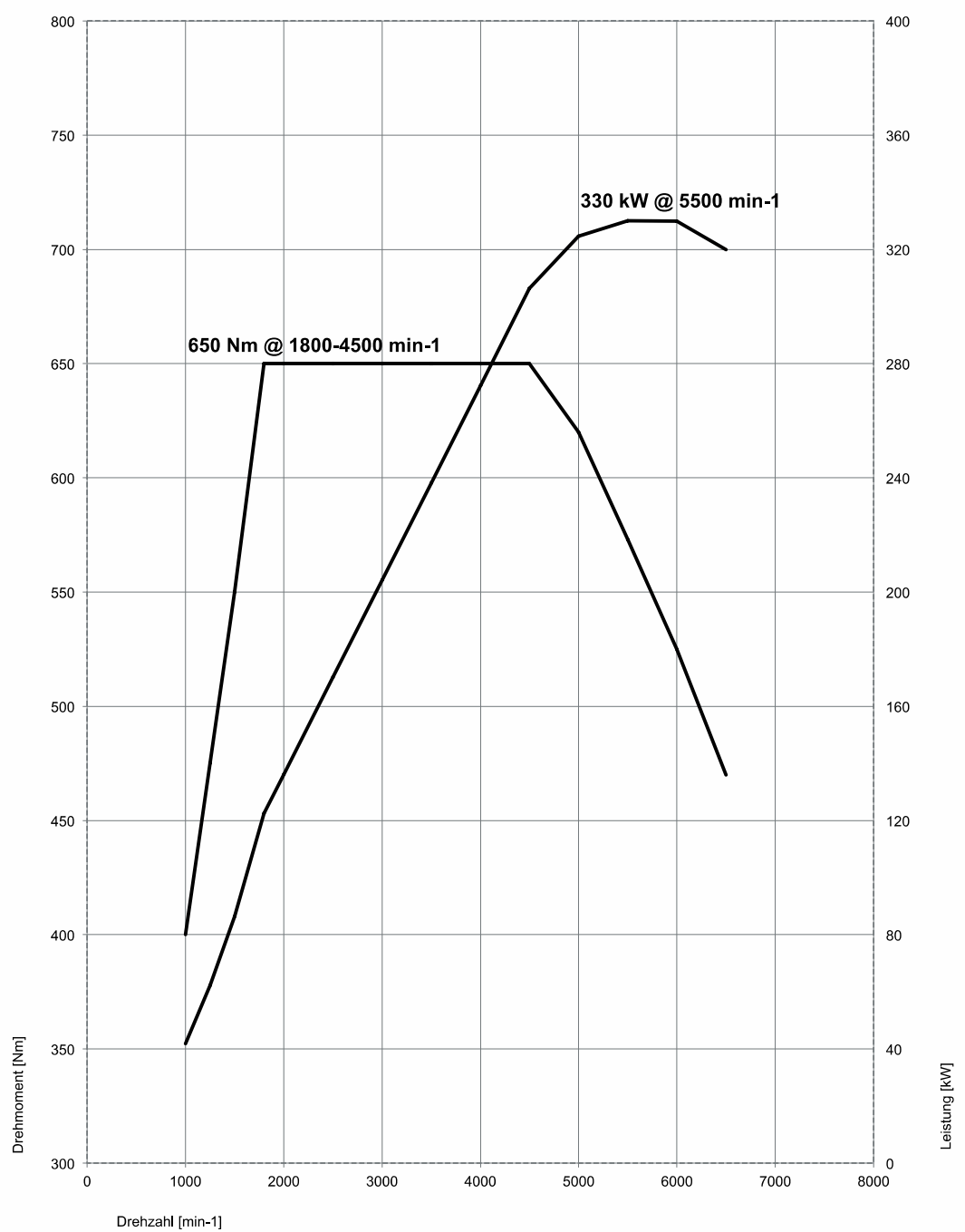

BMW 730d, BMW 730Ld, BMW 730d xDrive, BMW 730Ld xDrive.

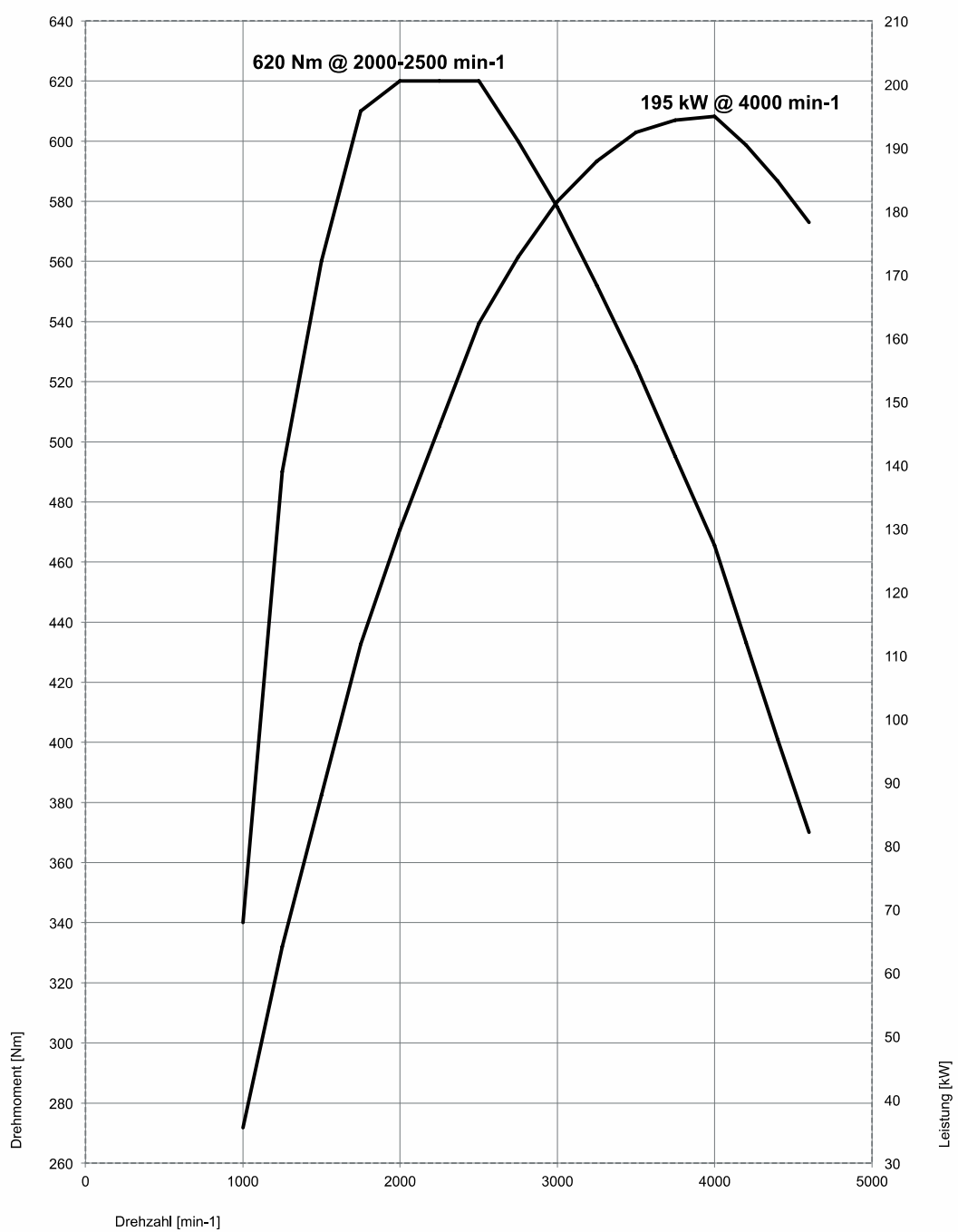

14. Außen- und Innenabmessungen. Die neue BMW 7er Reihe.

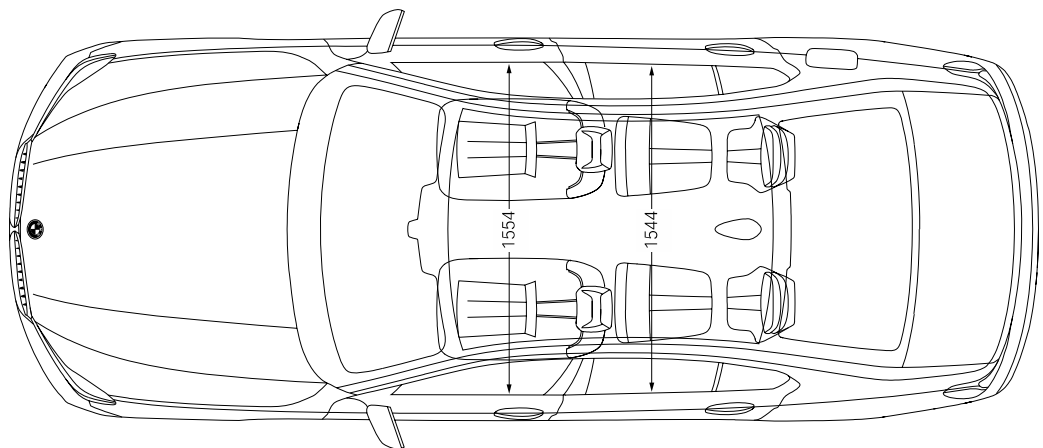
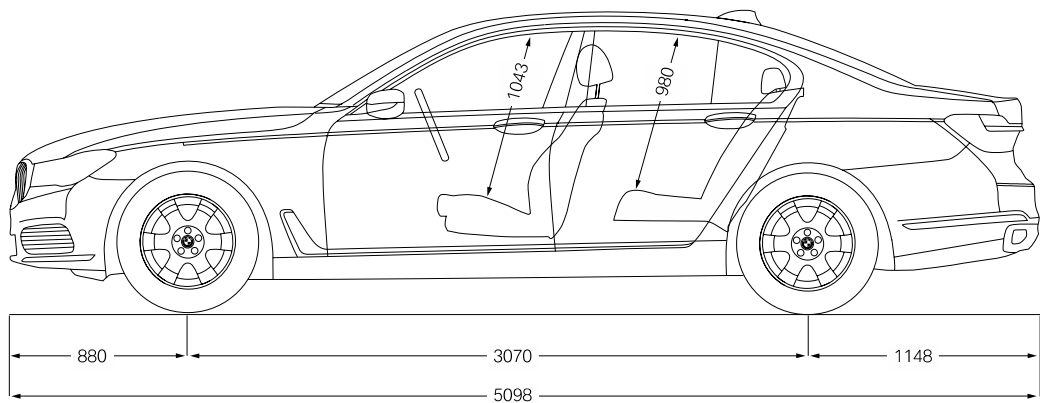
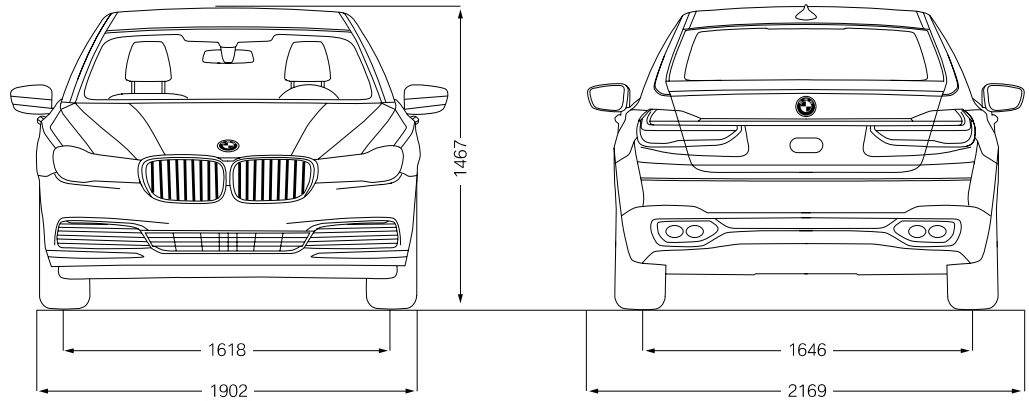

Die neue BMW 7er Reihe Langversion.

